

Technik und Preise
Gültig für das Modelljahr 2012



Das Auto.

DER NEUE

U

P

!



Modelle

Modelle mit Ottomotor	Getriebe	Türen	Leistung kW (PS)	Preis in €
take up!	5-Gang	2	44 (60)	9.850,-
	5-Gang	2	55 (75)	10.450,-

Ausstattungsübersicht

Ausstattung des take up!

Exterieur und Räder	- 4 Stahlräder 5 J x 14, mit Radvollblenden, Reifen 165/70 R 14
	- Halogen-Hauptscheinwerfer und Blinkleuchten unter gemeinsamer Klarglasabdeckung
	- Karosserie teilverzinkt
	- Stoßfänger in Wagenfarbe
	- Wärmeschutzverglasung grün
Interieur	- Ablagefächer in den Türen (mit Halterung für 1-l-Flaschen vorn)
	- Einfassung der Ausströmer links und rechts sowie der Bedienelemente für Radio und Klimatisierung in „white“ lackiert
	- Einstiegshilfe „Easy Entry“
	- Gepäckraumabdeckung
	- Gepäckraum-Bodenbelag in Nadelvlies
	- Lenkrad (3 Speichen)
	- Mittelkonsole inkl. 1 Becherhalter vorn und 1 hinten
	- Nichtraucher Ausführung: Steckdose mit Deckel anstelle Zigarettenanzünder vorn
	- Rücksitzbank und -lehne ungeteilt umklappbar, 2-sitzig
	- Sitzbezüge in Stoff, Dessin „dots“
	- Handschuhfach offen
	- Sonnenblende für Fahrer und Beifahrer, auf der Fahrerseite mit Tickethalter

Die angegebenen Preise inkl. 19% MwSt. sind unverbindliche Preisempfehlungen der Volkswagen AG ab Werk ohne Überführungskosten.

Alle aufgeführten Motoren entsprechen der Emissionsklasse Euro 5 und erhalten die grüne Feinstaubplakette.

Informationen zu Kraftstoffverbräuchen, CO₂-Emissionen und Effizienzklassen finden Sie auf der Motorensseite 11.

Die Tatsache, dass ein Zeichen in diesem Dokument nicht mit © versehen ist, kann nicht so ausgelegt werden, dass dieses Zeichen keine eingetragene Marke ist und/oder dass dieses Zeichen ohne vorherige schriftliche Zustimmung der Volkswagen Aktiengesellschaft verwendet werden könnte.

Unsere Fahrzeuge sind serienmäßig mit Sommerreifen ausgestattet. Seit dem 04.12.2010 sind Sie in der Bundesrepublik Deutschland gesetzlich verpflichtet,

Ihr Fahrzeug bei Glätte, Schneeglätte, Schneematsch, Eis- oder Reifglätte mit M+S Reifen oder Ganzjahresreifen auszustatten. Ihr Volkswagen Partner informiert Sie gern.

Alle Angaben entsprechen den zum Zeitpunkt der Drucklegung vorhandenen Kenntnissen und basieren auf den Merkmalen des deutschen Marktes.

Ausstattungsübersicht

Ausstattung des take up!

Sicherheit

- 2 Kopfstützen hinten, absenkbar
- Airbag für Fahrer und Beifahrer, mit Beifahrerairbag-Deaktivierung
- Elektronisches Stabilisierungsprogramm inkl. Antiblockiersystem mit Bremsassistent, Antriebsschlupfregelung, Elektronischer Bremskraftverteilung und Motorschleppmomentregelung
- Dreipunkt-Automatiksicherheitsgurte vorn und hinten, vorn mit Gurtstraffer
- ISOFIX-Halteösen (Vorrichtung zur Befestigung von 2 Kindersitzen auf der Rücksitzbank)
- Kopf- und Seitenairbag vorn, kombiniert
- Kopfstützen vorn im Sitz integriert
- Scheibenbremsen vorn, innenbelüftet
- Verbandtasche und Warndreieck
- Warnblinkautomatik bei Vollbremsung
- Warnton und -leuchte für nicht angelegten Fahrergurt
- Wegfahrsperrung elektronisch

Funktion

- Außenspiegel von innen einstellbar
- Bordwerkzeug
- Heckscheibenwischer mit Intervallschaltung
- Heiz- und Frischluftsystem mit 4-stufigem Gebläse und Umluftschaltung
- Hochtון-Signalhorn
- Innenleuchte vorn mit Abschaltverzögerung und Kontaktschaltern in allen Türen
- Instrumentenbeleuchtung weiß; rotes Nachdesign für Schalter
- Kombi-Instrument mit elektronischem Tachometer, Kilometer- und Tageskilometerzähler
- Komfortblinker (1 x Antippen = 3 x Blinken)
- Lenksäule mit Höheneinstellung
- Servolenkung elektromechanisch
- Scheibenwischer vorn mit Intervallschaltung
- Tagfahrlicht
- Tire Mobility Set; 12-Volt-Kompressor und Reifendichtmittel

Modelle

Modelle mit Ottomotor	Getriebe	Türen	Leistung kW (PS)	Preis in €
move up!	5-Gang	2	44 (60)	10.650,-
	5-Gang	2	55 (75)	11.250,-

Ausstattungsübersicht

Ausstattung des move up!, zusätzlich bzw. abweichend zur Ausstattung des take up!

Exterieur und Räder	<ul style="list-style-type: none"> - Außenspiegelgehäuse und Türgriffe in Wagenfarbe - Halogen-Hauptscheinwerfer und Blinkleuchten mit Chrom-Applikation unter gemeinsamer Klarglasabdeckung - Radvollblenden mit Volkswagen Logo in Aluminium
Interieur	<ul style="list-style-type: none"> - Einfassung der Ausströmer links und rechts sowie der Bedienungselemente für Radio und Klimatisierung in Schwarz glänzend - Dash pad in verschiedenen Varianten erhältlich¹⁾ - Fahrersitz höheneinstellbar - Handschuhfach mit Klappe - Rücksitzbank ungeteilt, Lehne asymmetrisch geteilt umklappbar - Schalthebelknauf mit Linse in Schwarz/Weiß glänzend - Sitzbezüge in Stoff, Dessin „structure“ - Sonnenblende für Fahrer und Beifahrer, auf der Fahrerseite mit Tickethalter, auf der Beifahrerseite mit Make-up-Spiegel - Türinnenbetätigung in Chrom
Funktion	<ul style="list-style-type: none"> - Doppelton-Signalhorn - Drehzahlmesser - Einstieghilfe „Easy Entry“ auf Fahrerseite mit Memory-Funktion - Fensterheber vorn elektrisch - Gepäckraumboden in 2 Höhen einstellbar und herausnehmbar - Zentralverriegelung mit Funkfernbedienung

¹⁾ Nähere Informationen erhalten Sie bei Ihrem Volkswagen Partner.
Informationen zu Kraftstoffverbräuchen, CO₂-Emissionen und Effizienzklassen finden Sie auf der Motorensite 11.

Modelle

Modelle mit Ottomotor	Getriebe	Türen	Leistung kW (PS)	Preis in €
high up!	5-Gang	2	44 (60)	12.450,-
	5-Gang	2	55 (75)	13.050,-

Ausstattungsübersicht

Ausstattung des high up!, zusätzlich bzw. abweichend zur Ausstattung des take up!

Exterieur und Räder	- 4 Leichtmetallräder „spoke“ 5 ½ J x 15, Reifen 185/55 R 15
	- Außenspiegel auf der Fahrerseite asphärisch
	- Außenspiegelgehäuse und Türgriffe in Wagenfarbe
	- Halogen-Hauptscheinwerfer und Blinkleuchten mit Chrom-Applikation unter gemeinsamer Klarglasabdeckung
	- Nebelscheinwerfer
Interieur	- Einfassung der Ausströmer links und rechts sowie der Bedienelemente für Radio und Klimatisierung in Chrom
	- Dash pad in verschiedenen Varianten erhältlich ¹⁾
	- Einfassung des Tachometers in Chrom
	- Fahrersitz höheneinstellbar
	- Handbremshebelgriff in Leder mit Chromknopf
	- Handschuhfach mit Klappe
	- Lederlenkrad (3 Speichen)
	- Lichtdreh- und Heizungsschalter in Chrom
	- Rücksitzbank ungeteilt, Lehne asymmetrisch geteilt umklappbar
	- Schalthebelknopf in Leder mit Linse in Schwarz/Weiß glänzend
	- Sitzbezüge in Stoff, Dessin „dots“, Einfassung der Sitzflächen und Rückenlehnen vorn in Lederoptik
	- Sonnenblende auf der Fahrerseite mit Tickethalter, auf der Beifahrerseite mit Make-up Spiegel
	- Türinnenbetätigung in Chrom
Funktion	- Außenspiegel elektrisch einstell- und beheizbar, auf der Fahrerseite asphärisch
	- Doppelton-Signalhorn
	- Drehzahlmesser
	- Einstiegshilfe „Easy Entry“ auf der Fahrerseite mit Memory-Funktion
	- Fensterheber vorn elektrisch
	- Gepäckraumboden in 2 Höhen einstellbar und herausnehmbar
	- Klimaanlage
	- Radiosystem „RCD 215“ mit CD-Player, MP3-Wiedergabefunktion, Multimediabuchse AUX-IN und 2 Lautsprecher vorn
	- Staub und Pollenfilter
- Zentralverriegelung mit Funkfernbedienung	

¹⁾ Nähere Informationen erhalten Sie bei Ihrem Volkswagen Partner.
Informationen zu Kraftstoffverbräuchen, CO₂-Emissionen und Effizienzklassen finden Sie auf der Motorensite 11.

Modelle

Modelle mit Ottomotor	Getriebe	Türen	Leistung kW (PS)	Preis in €
black up!	5-Gang	2	44 (60)	13.700,-
	5-Gang	2	55 (75)	14.300,-

Ausstattungsübersicht

Ausstattung des black up!, zusätzlich bzw. abweichend zur Ausstattung des high up!

Exterieur und Räder	<ul style="list-style-type: none"> - 4 Leichtmetallräder „classic“ 6 J x 16 mit schwarzer Radmittelblende, Reifen 185/50 R 16 - Außenspiegelgehäuse in Chrom - Nebelscheinwerfer mit Chromumrandung - Schriftzug „black“ auf den vorderen Türen - Seitenscheiben hinten und Heckscheibe abgedunkelt, zu 65 % lichtabsorbierend - Seitenschutzleisten in Chrom
Interieur	<ul style="list-style-type: none"> - Dash pad in black pearl - Einstiegsleisten in Aluminium mit Schriftzug „up!“ - Lederlenkrad mit schwarzer Blende, Lenkradspange mit Schriftzug „up!“ - Schalthebelknauf mit Schriftzug „up!“ - Sitzbezüge in Stoff, Dessin „stripes“ - Textilfußmatten vorn und hinten, mit Ziernaht
Funktion	<ul style="list-style-type: none"> - Portables Navigations- und Infotainmentsystem „maps + more“

Sonderausstattungen des black up!

Fahrwerke	sport pack <ul style="list-style-type: none"> - Karosserie ca. 15 mm tiefer gelegt 	220,-
Lederausstattung	„leatherette pack“ Volkswagen Exclusive <ul style="list-style-type: none"> - „up!“-Logo auf den Sitzlehnen vorn und hinten - Schalthebelknauf und Handbremshebelgriff in Leder, mit Ziernähten in Weiß - Sitzmittelbahnen in Lederoptik, Dessin „squares“, Sitzwangen in Lederoptik, mit Ziernähten und Keder in Weiß - Textilfußmatten vorn und hinten, mit schwarz-weißer Einfassung - Vordersitze beheizbar 	615,-

Informationen zu Kraftstoffverbräuchen, CO₂-Emissionen und Effizienzklassen finden Sie auf der Motorensseite 11.

Über weitere interessante Sonderausstattungen, die die umfangreiche Serienausstattung nach Ihren individuellen Wünschen noch ergänzen, informiert Sie Ihr Volkswagen Partner gern.

Modelle

Modelle mit Ottomotor	Getriebe	Türen	Leistung kW (PS)	Preis in €
white up!	5-Gang	2	44 (60)	13.700,-
	5-Gang	2	55 (75)	14.300,-

Ausstattungsübersicht

Ausstattung des white up!, zusätzlich bzw. abweichend zur Ausstattung des high up!

Exterieur und Räder	<ul style="list-style-type: none"> - 4 Leichtmetallräder „classic“ white 6 J x 16, mit weißer Radmittelblende, Reifen 185/50 R 16 - Außenspiegelgehäuse in Chrom - Nebelscheinwerfer mit Chromumrandung - Schriftzug „white“ auf den vorderen Türen - Seitenscheiben hinten und Heckscheibe abgedunkelt, zu 65 % lichtabsorbierend - Seitenschutzleisten in Chrom
Interieur	<ul style="list-style-type: none"> - Dash pad in pure white - Einstiegsleisten in Aluminium mit Schriftzug „up!“ - Lederlenkrad mit schwarzer Blende, Lenkradspange mit Schriftzug „up!“ - Schalthebelknauf mit Schriftzug „up!“ - Sitzbezüge in Stoff, Dessin „stripes“ - Textilfußmatten vorn und hinten, mit Ziernaht
Funktion	<ul style="list-style-type: none"> - Portables Navigations- und Infotainmentsystem „maps + more“

Sonderausstattungen des white up!

Fahrwerke	sport pack <ul style="list-style-type: none"> - Karosserie ca. 15 mm tiefer gelegt 	220,-
Lederausstattung	„leatherette pack“ Volkswagen Exclusive <ul style="list-style-type: none"> - „up!“-Logo auf den Sitzlehnen vorn und hinten - Schalthebelknauf und Handbremshebelgriff in Leder, mit Ziernähten in Weiß - Sitzmittelbahnen in Lederoptik, Dessin „squares“, Sitzwangen in Lederoptik, mit Ziernähten und Keder in Weiß - Textilfußmatten vorn und hinten, mit schwarz-weißer Einfassung - Vordersitze beheizbar 	615,-

Informationen zu Kraftstoffverbräuchen, CO₂-Emissionen und Effizienzklassen finden Sie auf der Motorensseite 11.
Über weitere interessante Sonderausstattungen, die die umfangreiche Serienausstattung nach Ihren individuellen Wünschen noch ergänzen, informiert Sie Ihr Volkswagen Partner gern.

Sonderausstattungen

		Preis in €	take up!	move up!	high up!
„Cool and Sound“	cool & sound	895,-	○	○	●
	- Klimaanlage, individuelle Einstellung von Temperatur, Luftverteilung und Gebläsedrehzahl				
	- Radiosystem „RCD 215“				
Fahrerassistenzsysteme	drive pack „plus“	590,-		○	○
	- City-Notbremsfunktion ¹⁾				
	- Geschwindigkeitsregelanlage, speichert und hält die vom Fahrer gewählte Geschwindigkeit				
	- Multifunktionsanzeige ²⁾				
	- ParkPilot, akustische Warnsignale bei Hindernissen im Heckbereich				
Fahrzeugschriftzüge	Entfall der Schriftzüge für die Modell- und Motorbezeichnung auf der Gepäckraumklappe	o. M.	○	○	○
Komfortpaket	comfort pack	460,-	○	●	●
	- Fahrersitz mit Höheneinstellung				
	- Fensterheber vorn, elektrisch				
	- Doppelton-Signalhorn				
	- Zentralverriegelung mit Funkfernbedienung				
Lackierungen	Metallic/Perleffekt	450,-	○	○	○
	Sonderfarbe red	135,-	○	○	○
Lederausstattung	„leatherette pack“ Volkswagen Exclusive³⁾	660,-			○
	- „up!“-Logo auf den Sitzlehnen vorn und hinten				
	- Schalthebelknopf und Handbremshebelgriff in Leder, mit Ziernähten in Weiß				
	- Sitzmittelbahnen in Lederoptik, Dessin „squares“, Sitzwangen in Lederoptik, mit Ziernähten und Keder in Weiß				
	- Textilfußmatten vorn und hinten, mit schwarz-weißer Einfassung				
	- Vordersitze beheizbar				

¹⁾ Das System ist bis zu einer Geschwindigkeit von 30 km/h aktiv, leitet einen Bremsgriff ein und kann die Schwere einer Kollision mindern bzw. eine Kollision gänzlich verhindern.

²⁾ Anzeige u. a. von: Außentemperatur, Geschwindigkeitswarnung, durchschnittlichem Verbrauch, Komfort, Durchschnittsgeschwindigkeit, momentanem Verbrauch, Fahrstrecke, Reichweite, Fahrzeit, Service, Gangempfehlung und Uhrzeit

³⁾ Nur in Verbindung mit einem von der Außenfarbe abhängigen dash pad bestellbar, die Farbübersicht finden Sie im Katalog. Nähere Informationen erhalten Sie bei Ihrem Volkswagen Partner.

● = Serienmäßige Ausstattung ○ = Sonderausstattung gegen Mehrpreis o. M. = ohne Mehrpreis

Sonderausstattungen

		Preis in €	take up!	move up!	high up!
Radio-und Navigationssysteme	Portables Navigations- und Infotainmentsystem „maps + more“ (nur in Verbindung mit Radiosystem „RCD 215“ bestellbar)	355,-	○	○	○
	Radiosystem „RCD 215“, 2 Lautsprecher - CD-Player - Lautsprecher vorn - Multimediabuchse AUX-IN ¹⁾ - MP3-Wiedergabefunktion mit Titelanzeige	355,-	○	○	●
	sound „plus“ - 6 Lautsprecher (nur in Verbindung mit Radiosystem „RCD 215“ bestellbar)	120,-		○	○
Raucherausführung	- Zigarettenanzünder vorn und Aschenbecher herausnehmbar	20,-	○	○	○
Räder/Reifen - 15	„waffle“ - 4 Leichtmetallräder 5 ½ J x 15 - Radsicherungen mit erweitertem Diebstahlschutz - Reifen 185/55 R 15	610,-		○	
	„spoke“ anthracite - 4 Leichtmetallräder 5 ½ J x 15 - Radsicherungen mit erweitertem Diebstahlschutz - Reifen 185/55 R 15	120,-			○
Räder/Reifen - 16	„classic“ - 4 Leichtmetallräder 6 J x 16 - Radsicherungen mit erweitertem Diebstahlschutz - Reifen 185/50 R 16	415,-			○
	„triangle“ - 4 Leichtmetallräder 6 J x 16 - Radsicherungen mit erweitertem Diebstahlschutz - Reifen 185/50 R 16	415,-			○
Räder/Reifen - Ganzjahresreifen	4 Ganzjahresreifen 165/70 R 14 (nicht in Verbindung mit anderen Rädern bestellbar)	155,-	○	○	
Räder/Reifen -	Reserverad 5 J x 14, Stahl für Räder 5 J x 14 inkl. Radschlüssel und Wagenheber	62,-	○	○	
	Reserverad 5 J x 14, Stahl für Räder 5 ½ J x 15 und 6 J x 16²⁾ inkl. Radschlüssel und Wagenheber	62,-		○	○

¹⁾ ermöglicht per 3,5 mm Klinkenbuchse den Anschluss einer externen Audioquelle an das Radiosystem bzw. Radio-Navigationssystem

²⁾ Aufgrund unterschiedlicher Größen der Serien- und Reserveradbereifung ist das Reserverad nur mit eingeschränkter Höchstgeschwindigkeit nutzbar. Bitte entnehmen Sie den aktuellen Wert dem Reserverad-Aufkleber. Unsere Fahrzeuge sind serienmäßig mit Sommerreifen ausgestattet. Seit dem 04.12.2010 sind Sie in der Bundesrepublik Deutschland gesetzlich verpflichtet, Ihr Fahrzeug bei Glatteis, Schneeglätte, Schneematsch, Eis- oder Reifglätte mit M+S Reifen oder Ganzjahresreifen auszustatten. Ihr Volkswagen Partner informiert Sie gern.

● = Serienmäßige Ausstattung ○ = Sonderausstattung gegen Mehrpreis

Sonderausstattungen

		Preis in €	take up!	move up!	high up!
Räder/Reifen - Winterräder (zusätzlich)	4 Stahlräder 5 J x 14	435,-	○	○	○
	- Radschlüssel und Wagenheber				
	- Winterreifen 165/70 R 14				
Sitze	Vordersitze beheizbar	250,-			○
Sportpakete	sport pack „triangle“ black	610,-			○
	- 4 Leichtmetallräder 6 J x 16				
	- Radsicherungen mit erweitertem Diebstahlschutz				
	- Reifen 185/50 R 16				
	- Seitenscheiben hinten und Heckscheibe abgedunkelt, zu 65 % lichtabsorbierend				
- Sportfahrwerk, Karosserie ca. 15 mm tiefer gelegt					
up! boxes	city box	99,-	○	○	○
	- Box grün, zusammenfaltbar zu einer Tragebox, Kofferraumwanne und Unterlage				
	- Kühlbox-Einleger für Kaltbox mit Reißverschluss				
	- Einkaufstasche				
	- Thermobecher mit „up!“-Logo				
	kid box	99,-	○	○	○
	- Box orange, zusammenfaltbar zu einer Tragebox, Kofferraumwanne und Unterlage				
	- Kuscheltier, nutzbar als Kissen oder Tasche				
	- Umhängetasche				
	- Lunchbox orange				
	travel box	99,-	○	○	○
	- Box blau, zusammenfaltbar zu einer Tragebox, Kofferraumwanne und Unterlage				
- Abfallbehälter weiß, passend für Becherhalter					
- Schlüsselcover mit „up!“-Logo					
- Lunchbox blau					
Winterpaket	winter pack	390,-		○	
	- Außenspiegel elektrisch einstell- und beheizbar				
	- Außenspiegel auf der Fahrerseite asphärisch				
	- Nebelscheinwerfer				
- Vordersitze beheizbar					

○ = Sonderausstattung gegen Mehrpreis

Motoren

		44 kW (60 PS)	55 kW (75 PS)
Motor, Getriebe	Motor-Bauart/Ventile pro Zylinder	3-Zylinder-Ottomotor/4	3-Zylinder-Ottomotor/4
	Einspritzung/Aufladung	Multi Point Injection/-	Multi Point Injection/-
	Hubraum, Liter/cm ³	1,0/999	1,0/999
	max. Leistung, kW (PS) bei 1/min	44 (60)/5000-6000	55 (75)/6200
	max. Drehmoment, Nm bei 1/min	95/3000-4300	95/3000-4300
	Emissionsklasse	Euro 5 ⁶⁾	Euro 5 ⁶⁾
	Getriebevariante	5-Gang-Schaltgetriebe	5-Gang-Schaltgetriebe
Gewichte, kg²⁾	Leergewicht ¹⁾	929	929
	zul. Gesamtgewicht	1290	1290
	Zuladung ⁷⁾	436	436
	zul. Achslast vorn/hinten	680/640	680/640
	zul. Anhängelasten ³⁾ : gebremst bei 12%/8% Steigung	-/-	-/-
	ungebremst	-	-
	zul. Stützlast/zul. Dachlast	-/50	-/50
Fahrleistungen	Höchstgeschwindigkeit, km/h	160	171
	Beschleunigung von 0-80/0-100 km/h, s	9,1/14,4	8,3/13,2
	Elastizität von 80-120 km/h, s ⁸⁾	17,5	15,5
Kraftstoffverbrauch, l/100 km⁴⁾	Kraftstoff	Superbenzin schwefelfrei, min. 95 ROZ nach DIN EN 228 ⁵⁾	Superbenzin schwefelfrei, min. 95 ROZ nach DIN EN 228 ⁵⁾
	mit Schaltgetriebe innerorts/außerorts/kombiniert	5,6/3,9/4,5	5,9/4,0/4,7
CO₂-Emission kombiniert, g/km⁴⁾	mit Schaltgetriebe	105	108
Effizienzklasse⁹⁾	mit Schaltgetriebe	C	C
Ausstattungsversionen	erhältlich als	take up!, move up!, high up!, black up!, white up!	take up!, move up!, high up!, black up!, white up!

Hinweise zu den Bemerkungen 1) - 9) finden Sie auf Seite 12.

Hinweise

- 1) Fahrzeugleergewicht mit Fahrer 68 kg, 7 kg Gepäck und Kraftstoffbehälter zu 90% gefüllt, ermittelt nach der RL 92/21/EWG in der gegenwärtig geltenden Fassung.
- 2) Je nach Sonderausstattung ergeben sich individuelle Gewichte des Fahrzeugs und somit abweichende Verbräuche und CO₂-Emissionen.
- 3) Mit zunehmender Höhe verringert sich zwangsläufig die Motorleistung. Ab 1000 m über Meereshöhe und je weitere 1000 m sind daher jeweils 10 % vom Gesamtgewicht (zul. Anhängelast + zul. Gesamtgewicht des Zugfahrzeuges) abzuziehen.
- 4) Die Kraftstoffverbrauchs- und Emissionswerte sind nach den vorgeschriebenen Messverfahren (VO [EG] 715/2007 in der gegenwärtig geltenden Fassung) ermittelt. Hinweis nach Richtlinie 1999/94/EG in der gegenwärtig geltenden Fassung: Die Angaben beziehen sich nicht auf ein einzelnes Fahrzeug und sind nicht Bestandteil des Angebotes, sondern dienen allein Vergleichszwecken zwischen den verschiedenen Fahrzeugtypen. Kraftstoffverbrauch und CO₂-Emissionen eines Fahrzeugs hängen nicht nur von der effizienten Ausnutzung des Kraftstoffs durch das Fahrzeug ab, sondern werden auch vom Fahrverhalten und anderen nichttechnischen Faktoren beeinflusst. CO₂ ist das für die Erderwärmung hauptsächlich verantwortliche Treibhausgas. Ein Leitfaden über den Kraftstoffverbrauch und die CO₂-Emissionen, der Daten für alle neuen Personenkraftfahrzeugmodelle enthält, ist unentgeltlich an allen Verkaufsorten in der Europäischen Union sowie für Interessenten aus Deutschland auch bei der DAT Deutsche Automobil Treuhand GmbH, Hellmuth-Hirth-Straße 1, 73760 Ostfildern erhältlich.
- 5) Die Angaben zu Leistung und Verbrauch beziehen sich auf den Betrieb mit Superbenzin schwefelfrei ROZ 95 nach DIN EN 228. Kraftstoffqualität bleifrei mit ROZ 95 mit einem maximalen Ethanolanteil von 10 Prozent (E10) ist grundsätzlich verwendbar. Detaillierte Informationen zur Verträglichkeit von E10-Kraftstoffen finden Sie unter www.volkswagen.de oder unter www.dat.de/e10liste/e10vertraeglichkeit.
- 6) Fahrzeuge der Emissionsklasse Euro 5 erhalten die grüne Feinstaubplakette.
- 7) Die Zuladung beinhaltet 68 kg für Fahrer und 7 kg für Gepäck.
- 8) Gemessen im Gang, in dem die Höchstgeschwindigkeit erreicht wird (nur Schaltgetriebe).
- 9) Effizienzklassen bewerten Fahrzeuge anhand der CO₂-Emissionen unter Berücksichtigung des Fahrzeugleergewichts. Fahrzeuge, die dem Durchschnitt entsprechen, werden mit D eingestuft. Fahrzeuge, die besser sind als der heutige Durchschnitt, werden mit A+, A, B oder C eingestuft. Fahrzeuge, die schlechter als der Durchschnitt sind, werden mit E, F oder G beschrieben. Messverfahren der Kraftstoffverbrauchs- und Emissionswerte siehe ⁴⁾.

Zusätzliche Hinweise

Service-Termine bei Volkswagen unterscheiden sich nach Terminen mit Motorölwechsel (z.B. Intervall-Service) und Terminen ohne Motorölwechsel (z.B. Inspektions-Service). Ein Service-Aufkleber am Türholm bzw. die Service-Intervall-Anzeige im Display des Kombi-Instruments dient als Erinnerung für die Fälligkeit des nächsten Service-Termins.

Service-Termine mit Wartungsintervallverlängerung:
Intervall-Service: nach flexibler Service-Intervall-Anzeige (spätestens nach 2 Jahren),
Inspektions-Service: erster nach 3 Jahren/60.000 km*, dann alle 2 Jahre/60.000 km*.

Service-Termine ohne Wartungsintervallverlängerung:
Ölwechsel-Service: 15.000 km oder 1 Jahr*
Intervall-Service: 30.000 km oder 2 Jahre*
Inspektions-Service: erster nach 3 Jahren/60.000 km*, dann alle 2 Jahre/60.000 km*.

Rücknahme und Verwertung von Altfahrzeugen

Volkswagen stellt sich den Herausforderungen der modernen Gesellschaft und berücksichtigt sie in allen neuen Produkten der Marke Volkswagen. Dies gilt natürlich auch für den Umwelt- und Ressourcenschutz. Daher sind alle Volkswagen umweltfreundlich verwertbar und können grundsätzlich kostenlos** zurückgegeben werden. Nähere Informationen zu Rücknahme und Verwertung von Altfahrzeugen erhalten Sie bei Ihrem Volkswagen Partner, im Internet unter www.volkswagen.de und über die kostenlose Hotline 0800-VOLKSWAGEN (0800 86 55 79 24 36).

* je nachdem, was zuerst eintritt

**bei Erfüllung der nationalen gesetzlichen Voraussetzungen

Technik

Kraftübertragung

- Frontantrieb über asbestfreie Einscheiben-Trockenkupplung
- Selbstnachstellende Kupplungsbetätigung
- 5-Gang-Schaltgetriebe mit Doppelgelenk-Halbachsen

Fahrwerk

- Federung vorn durch Schraubenfedern mit Teleskop-Gasdruckstoßdämpfern; alle Elemente in Federbeinen integriert
- Federung hinten mit Gasdruckstoßdämpfern und separaten Federn
- Radführung vorn durch Federbeine und (untere) Dreiecksquerlenker (spurstabilisierender Lenkrollradius)
- Radführung hinten durch Verbundlenkerachse
- Stabilisator vorn
- Elektronisches Stabilisierungsprogramm inkl. Antiblockiersystem mit Bremsassistent, Antriebsschlupfregelung, Elektronischer Bremskraftverteilung und Motorschleppmomentregelung

Lenkung

- Wartungsfreie Zahnstangenlenkung mit elektromechanischer Servolenkung
- Höheneinstellbare und zusammenschiebbare Sicherheitslenksäule

Bremsanlage

- Zweikreis-Bremssystem mit innenbelüfteten Scheibenbremsen vorn und selbstnachstellenden Trommelbremsen hinten
- Bremskraftverstärker mit Dual-Rate-Funktion (mechanischer Bremsassistent)
- Asbestfreie Bremsbeläge

Aufbau

- Selbsttragende Karosserie mit formstabilem Sicherheitsfahrerraum
- Airbagsystem für Fahrer und Beifahrer
- Kopf- und Seitenairbag vorn, kombiniert
- Versteifungsprofile in den Türen und Seitenstrukturen zur Erhöhung der seitlichen Kollisionssicherheit
- Verformungszonen vorn und hinten

Korrosionsschutz

- Karosserie teilverzinkt
- Langzeit-Hohlraumkonservierung durch Heißwachs
- Kunststoff-Radhausschalen vorn
- Unterbodenverkleidung

Abmessungen

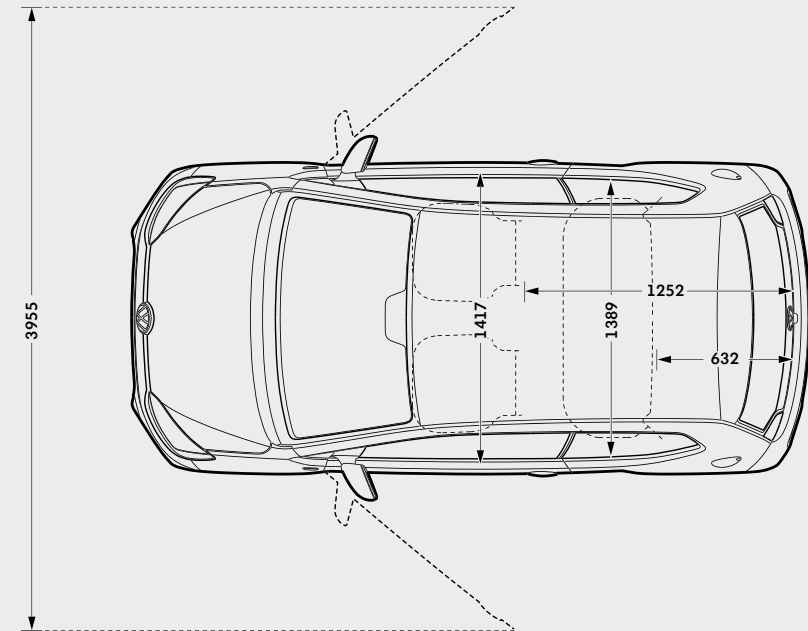
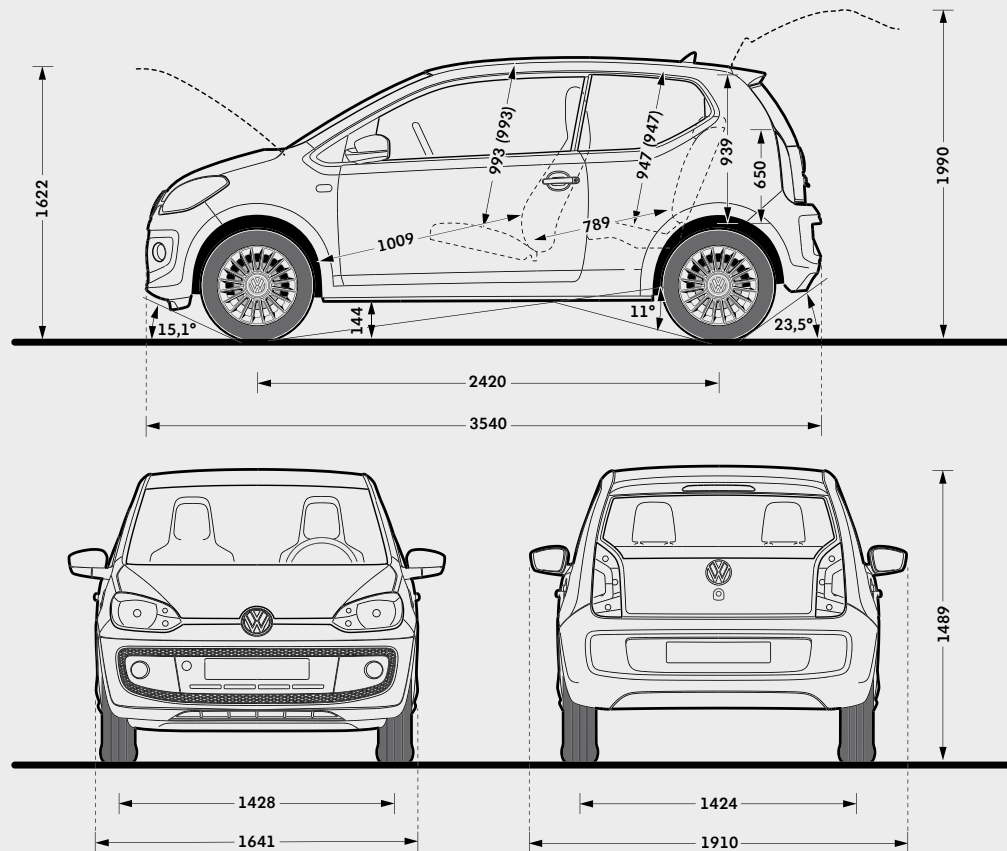

Gepäckraumvolumen, l¹⁾
251 - 951

Kraftstoffbehältervolumen, l
ca. 35

Wendekreis, m
ca. 9,8

¹⁾ Messung nach ISO 3832 mit Quadern von 200 x 100 x 50 mm Kantenlänge.

Volkswagen Bank

Der neue up! macht das Leben einfach flexibler – das zeigt sich auch bei den Finanzdienstleistungen. Egal ob Finanzierung, Leasing oder Versicherung: Genießen Sie finanzielle Mobilität aus einer Hand, die auf Ihre persönliche Lebenssituation zugeschnitten ist.

Für den **AutoCredit**² gilt z.B.: kleine Rate, große Flexibilität. Diese neue Finanzierungsform der Volkswagen Bank für den up! bietet Ihnen noch mehr finanziellen Spielraum. Sein besonderer Vorteil ist, dass sich die Laufzeit in zwei Hälften mit unterschiedlichen Ratenhöhen aufteilen lässt und sich so Ihrer persönlichen Lebenssituation optimal anpassen lässt. Sie können z.B. erst eine kleine Rate und später eine größere zahlen. Oder andersherum. Beides ist im **AutoCredit**² bei einer Vertragslaufzeit von 12-48 Monaten möglich.

Auch das Vertragsende ist flexibel, denn Sie können Ihren up! in vertragsgemäßem Zustand einfach an Ihren Volkswagen Partner zurückgeben, der die Schlussrate für Sie an uns zahlt. Dieses Rückgaberecht wird Ihnen von Ihrem Autohaus – weshalb es natürlich auch nur dort gelten kann – sogar ausdrücklich verbrieft. Das bedeutet für Sie: Ihr Volkswagen Partner trägt das Gebrauchtwagenrisiko. Sie können die Schlussrate aber auch weiter finanzieren oder direkt selbst begleichen.

Natürlich können Sie den up! auch im **AutoCredit** oder **ClassicCredit** finanzieren oder bei der Volkswagen Leasing zu günstigen Konditionen leasen.

Selbstverständlich bieten wir Ihnen rund um Ihren neuen up! auch die passenden Versicherungs- und Serviceleistungen an: Mit Wartung und Inspektion¹⁾ erhält Ihr Fahrzeug z.B. alle gemäß Serviceplan fälligen Inspektionen während der Vertragslaufzeit (u.a. inklusive Bremsflüssigkeitswechsel, Ersatz von Luft-, Pollen- und Kraftstofffilter sowie Zündkerzen und einen Tag Ersatzmobilität pro Inspektion.) Die Inanspruchnahme ist bei jedem autorisierten Volkswagen Partner/Servicepartner möglich.

Für optimalen Schutz sorgt die **PrämieLight Plus**, das günstige Komplettangebot aus Kfz-Haftpflicht, Vollkasko²⁾ und Garantieverlängerung³⁾ auf Basis eines Finanzierungs- oder Leasingvertrages. Zusätzlich schützt Sie bei längerer Krankheit, krankheitsbedingter Umschulung oder Arbeitslosigkeit auf Wunsch der **KreditschutzbrieftPlus**⁴⁾.

Ihr Volkswagen Partner berät Sie gern und stellt Ihnen ein maßgeschneidertes Angebot zusammen.

¹⁾ Ein Angebot der Volkswagen Leasing.

^{2)/3)/4)} Versicherungsleistungen/gemäß Bedingungen der Allianz Versicherungs-AG (Kfz-Haftpflicht/Vollkasko), der Volkswagen Versicherung AG (Garantieverlängerung) und der Cardif Allgemeine Versicherung/Cardif Lebensversicherung, Stuttgart HRB 18173/18182 (Kreditabsicherung).

Der neue up!

Änderungen vorbehalten
Ausgabe: 13. Oktober 2011

Internet: www.volkswagen.de

Ihr Volkswagen Partner